

現場側

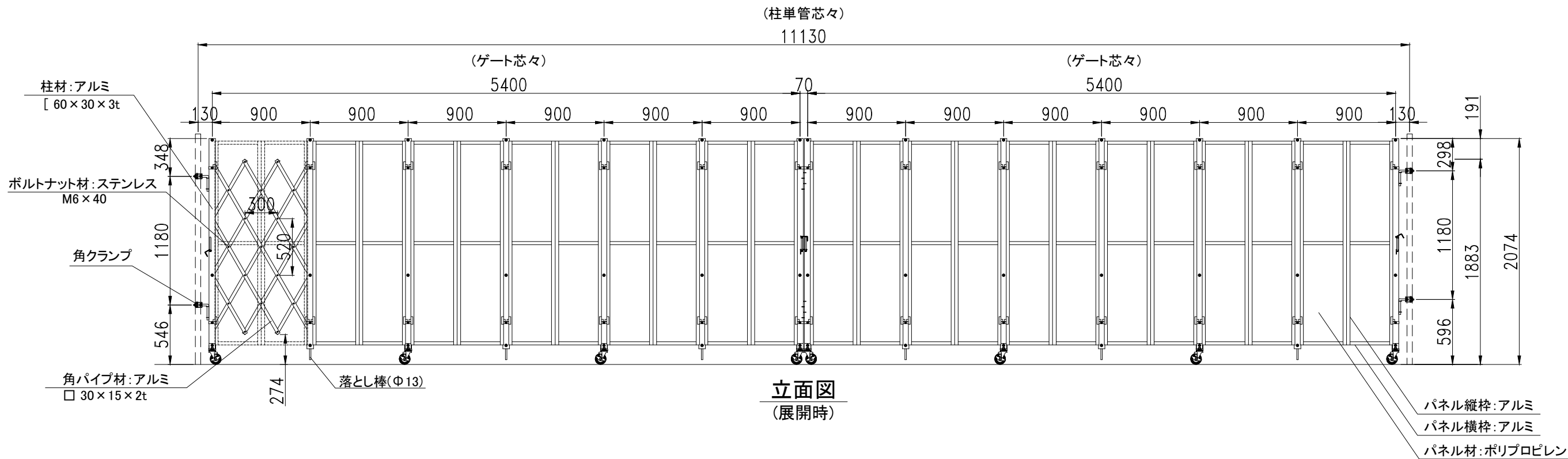

現場側

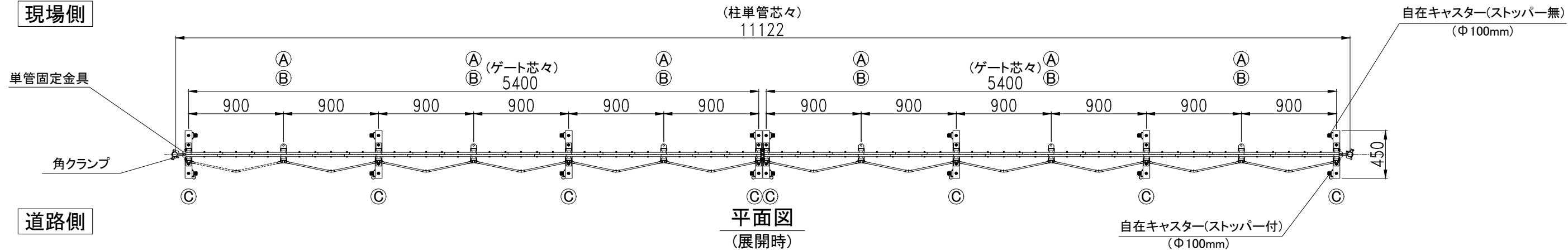
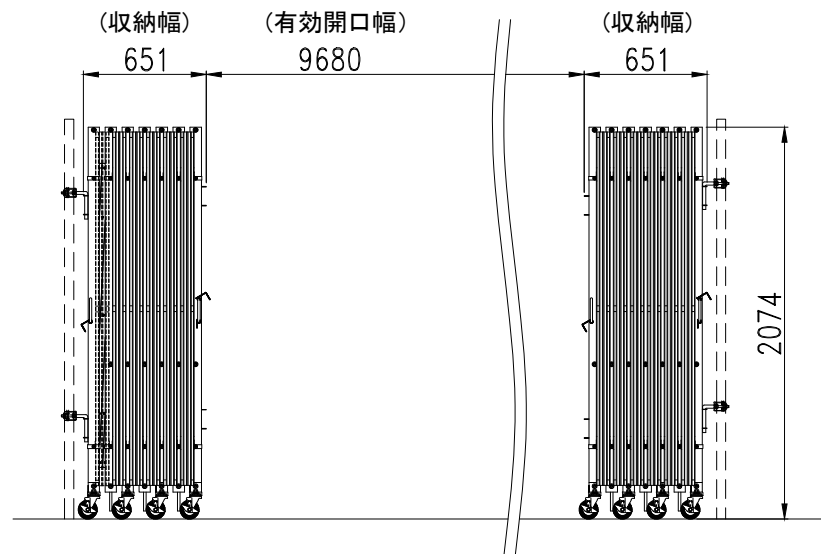
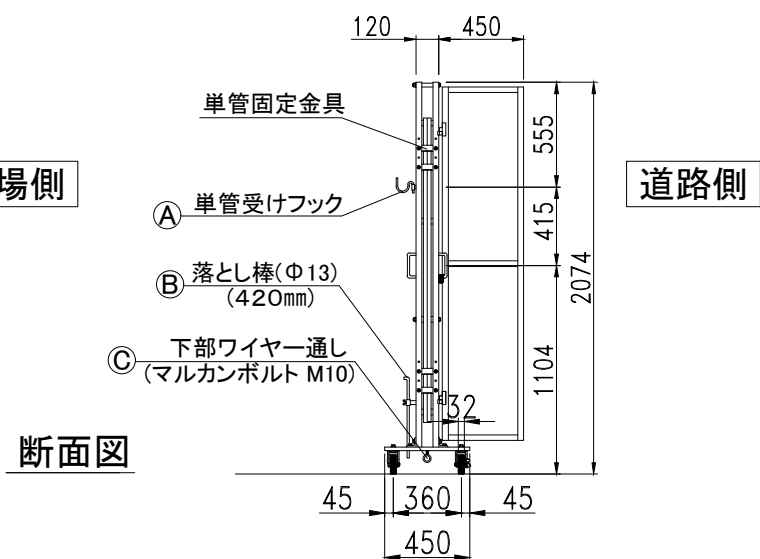

	仕様
サイズ(mm)	W10,870×H2,074×D450
スパン数	12
柱単管芯々(mm)	11,130
有効開口幅(mm)	9,680
収納幅(mm)	651+651
重量	268.0kg
付属部品	角クランプ×4
	パネルピン×48

検図	検図	検図	作図	更新日	更新内容

ゲート工業 株式会社

パネルキャスターゲート ACW-2P1-108

作成日 2026.04.30 縮尺 図面No
更新日 - A3:1/40